

Model #

537KFDH

Eastport

Storage Bench

Distressed Honey Finish

Assembly Instructions

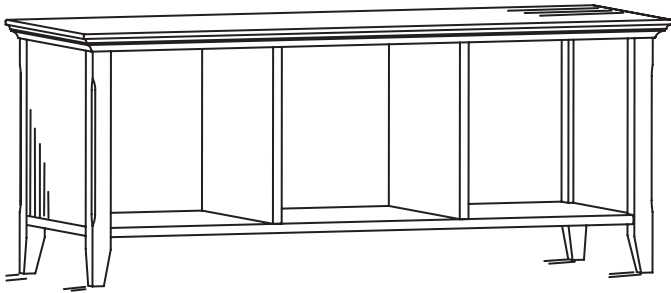

Congratulations!

This fine piece of furniture will make a handsome addition to your home. For the best results, start by reading the Assembly Instructions before you begin your project.

**For normal household use only.
NOT recommended for commercial use.**



Do not climb or stand on this piece of furniture.

Unload items from this unit prior to moving.

Do not overload this unit.

Before loading or moving this unit, check all screws and supports for tightness.

DESIGN SUBJECT TO CHANGE WITHOUT NOTICE.

**Whittier
Wood**
FURNITURE

P.O. Box 2827
Eugene, OR 97402 USA



CALL US FIRST!

DO NOT RETURN ITEM TO STORE

Service Policy: We will replace any parts which are defective, missing or damaged during assembly. Please contact Whittier Wood Products customer service department directly (by phone, fax, mail or email) for replacement parts.

Hours: Our friendly customer service staff can be reached Monday-Friday 7:00 a.m. to 5:00 p.m. (Pacific Time). A message can be left 24 hours a day, 7 days a week.

To Order: Provide the complete furniture model number (upper left corner of this page), part letter/number, production code, quantity needed, reason for replacement and your full name and address along with a telephone number in case we need to contact you.

Parts ship from our Eugene, Oregon factory within 1 or 2 business days from the time we receive the request. Please allow 5-10 business days for delivery.

800-653-3336

Outside U.S. or Canada: 541-687-0213

Fax: 541-687-2060 • www.whittierwood.com

Mail: P.O. Box 2827 • Eugene, Oregon 97402, U.S.A.

IMPORTANT NOTES:

- Completely read the Assembly Instructions before beginning your project.
- Store the parts: 1) in their box; 2) in a dry place; 3) in temperatures ranging from 40° to 90°. (Not on a cold, possibly damp, cement floor.)
- Inspect your furniture periodically for any loose glue joints or screws, or any other problem which may be affecting the stability of your furniture. Tighten or repair as needed.

Production Code:

VN

09/08

537KFDH Eastport Storage Bench — Parts

Before beginning assembly, identify parts and make sure quantities received match what's on list.
If you need to replace a part, please refer to following list for name and letter.

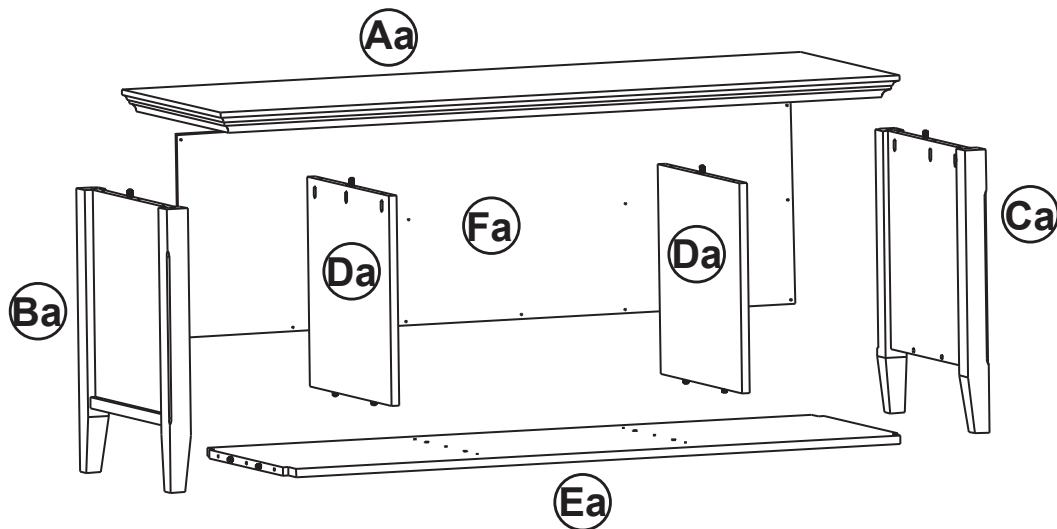

ID	Description	Qty.	ID	Description	Qty.	ID	Description	Qty.
Aa	Top	1	Ca	Right Side Assembly	1	Ea	Bottom Shelf	1
Ba	Left Side Assembly	1	Da	Vertical Divider	2	Fa	Back	1

HARDWARE



N — 4 x 50mm Flat Head Screw
— Qty. 6



L — Philtruss Screw
— Qty. 18



O — 4 x 32mm Pan Head Screw
— Qty. 18



J — 8x30mm Wood Dowel
— Qty. 12 (inserted)



M — Tack Glide
— Qty. 4

537KFDH Eastport Storage Bench ASSEMBLY INSTRUCTIONS

TOOLS REQUIRED:

Phillips Head Screwdriver, Wood Glue, Mallet or Padded Hammer, Tape Measure.

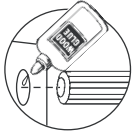

**GLUE ALL
DOWELS IN
THIS STEP**

Fig. 1

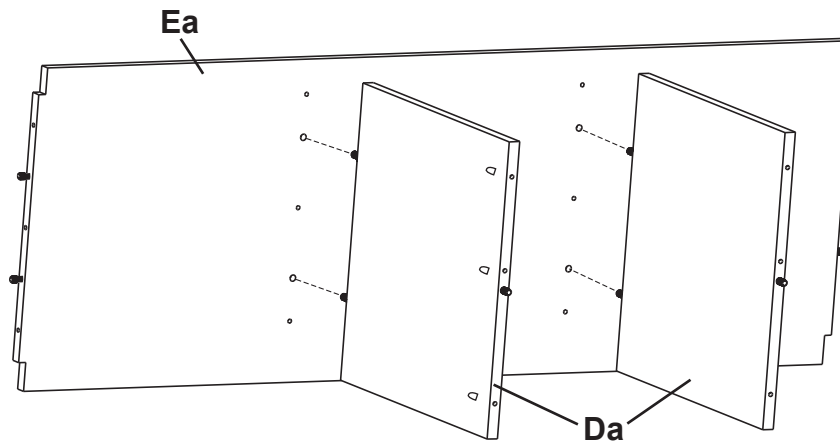

1. Turn the Bottom Shelf on to its side. Spread a thin layer of glue in the dowel holes in the Bottom Shelf (Ea) and insert the ends of the Vertical Dividers (Da) that have two dowels as shown in Figure 1. Gently tap with a rubber mallet and quickly wipe away any excess glue with a damp rag.

Fig. 2

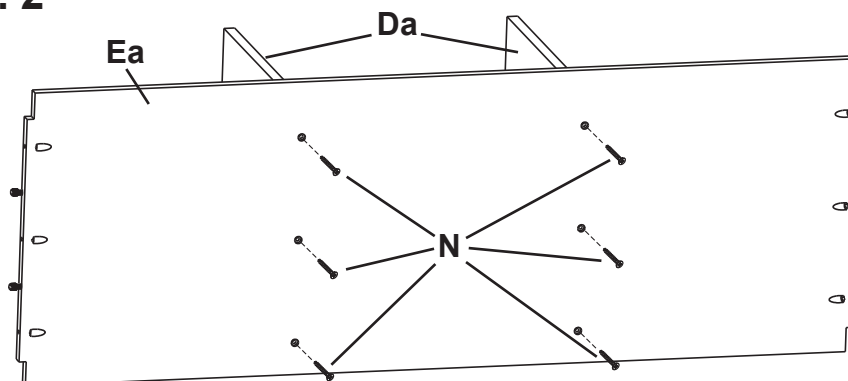

2. Attach Bottom Shelf (Ea) to Vertical Dividers (Da) with six 4x50mm Flat Head Screws and fasten securely to the dividers. See Figure 2.

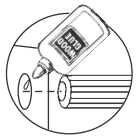

**GLUE ALL
DOWELS IN
THIS STEP**

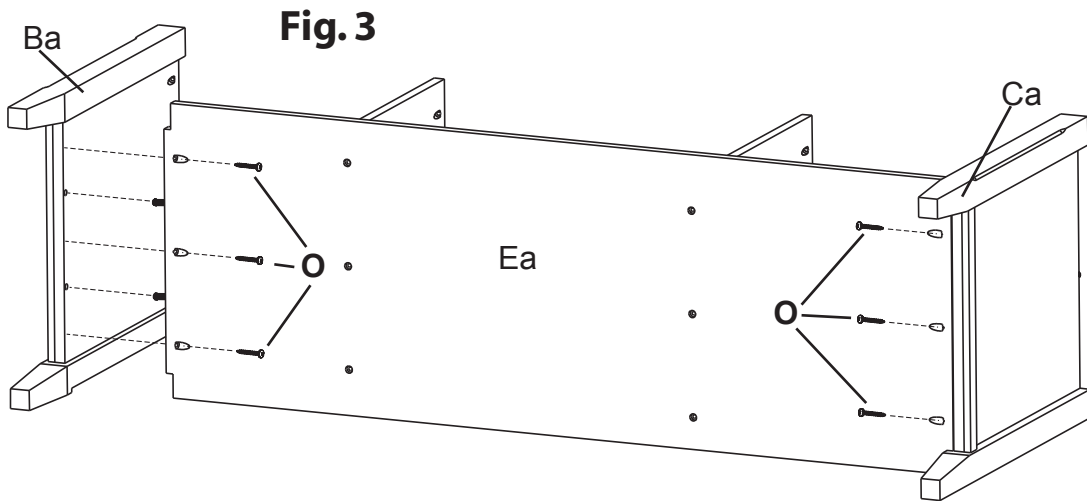

3. Spread a thin layer of glue in the dowel holes in the Right Side Assembly (Ca) and Left Side Assembly (Ba). Insert the dowels in the Bottom Shelf (Ea) as shown in Figure 3. Gently tap with a rubber mallet and quickly wipe away any excess glue. Using the pocket screw holes as guides, insert six 4x32mm Pan Head Screws to attach the side assemblies to the bottom assembly. See Figure 3.

Fig. 4

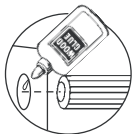

**GLUE ALL
DOWELS IN
THIS STEP**

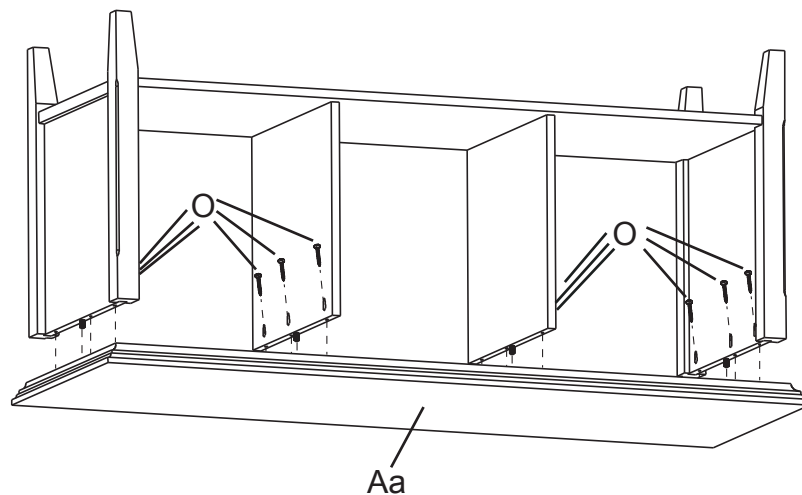

4. Place the Top (Aa) face-down on a clean, protected surface. Spread a thin layer of glue in the dowel holes in the Top (Aa). Rotate the bottom assembly over the top and lower the dowels into the holes. See Figure 4. Gently tap with a rubber mallet and quickly wipe away any excess glue. Using the pocket screw holes as guides, insert twelve 4x32mm Pan Head Screws to attach the bottom assembly to the Top. See Figure 4.

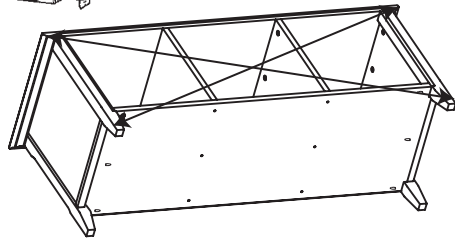

Fig. 5a

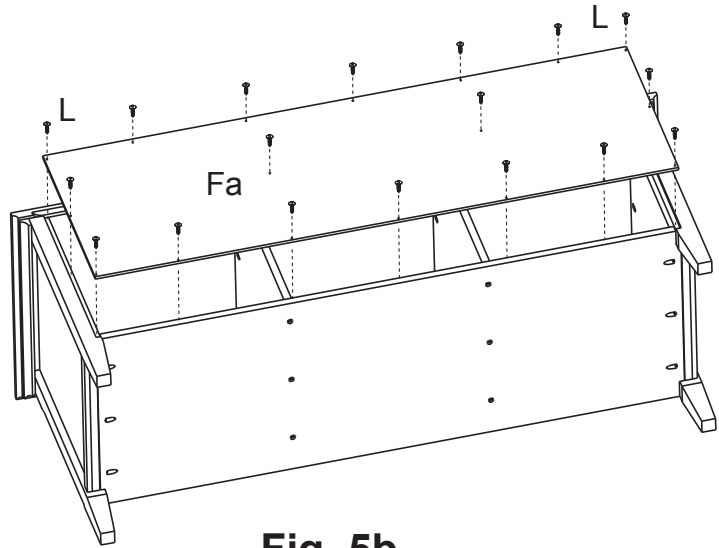

Fig. 5b

5. With the unit laying face down, measure from top left to bottom right and from top right to bottom left. If the unit is square, the measurements will be equal. If one is longer, tap the bottom of the side panel on the longer side until equal. See Figure 5A.

Place Back (Fa) on the unit. NOTE: The top and back legs have been grooved to position the back. Attach back using 18 Philtruss Screws (L) through the pre-drilled holes into the top, each side assembly and bottom shelf. See Figure 5B.

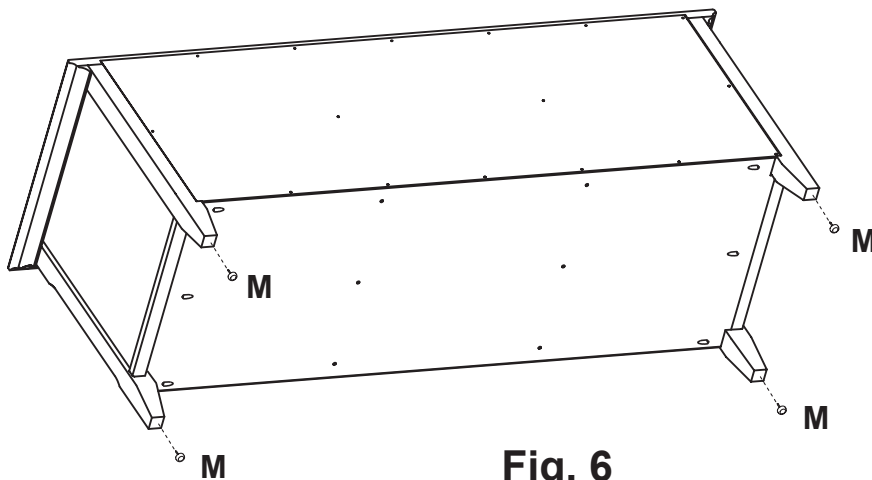

Fig. 6

6. Attach Tack Glide (M) to the bottom of each leg. See Figure 6. Turn your Westport Storage Bench right-side up and enjoy!

Modelo No.

537KFDH

Banco para Almacenaje Eastport

*Acabado de Pino Antiguo de Color
Amarillo Claro*

Instrucciones para armar

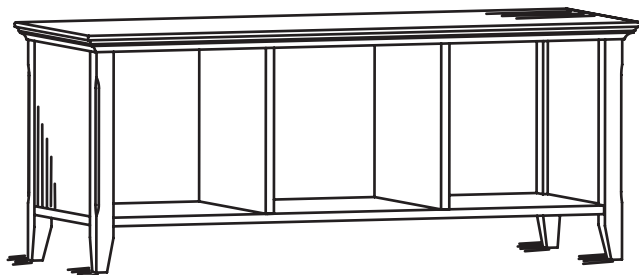

¡Felicitaciones!

*Este fino mueble será una bella adición para su hogar.
Para obtener el mejor resultado, comience leyendo tanto
las Instrucciones antes de comenzar su proyecto.*

Sólo para uso doméstico.

NO se recomienda para uso comercial.



No se suba, ni se pare sobre este mueble.

Retire todo lo que haya encima de la mesita antes de moverla.

No sobrecargue la gaveta ni la repisa de esta mesita.

**Antes de cargar o mover esta mesita, compruebe que todos
los tornillos y soportes estén firmemente apretados.**

ESTE DISEÑO ESTÁ SUJETO A CAMBIOS SIN PREVIO AVISO.

**Whittier
Wood**
FURNITURE

P.O. Box 2827
Eugene, OR 97402 USA



¡PRIMERO LLÁMENOS! **NO DEVUELVA ESTE ARTÍCULO A LA TIENDA**

Normas para obtener servicio: Reemplazaremos las piezas que tengan defectos, falten o se dañen durante el armado. Sírvase comunicarse con el departamento de servicio al cliente de Whittier Wood Products directamente (por teléfono, fax, correo o e-mail) para obtener piezas de repuesto.

Horas: Nuestro amable personal de servicio al cliente está disponible de lunes a viernes de 7:00 a.m. a 5:00 p.m. (Hora de la zona del pacífico de Estados Unidos). Puede dejar un mensaje las 24 horas del día, los 7 días de la semana.

Para hacer un pedido: Proporcione el número completo del modelo del mueble (se encuentra en la esquina superior izquierda de esta página), la letra/número de la pieza, el código de producción, la cantidad que necesita, la razón del reemplazo, y su nombre completo, dirección y teléfono, para el caso de que necesitemos comunicarnos con usted.

Las piezas se envían desde nuestra planta en Eugene, Oregon, 1 ó 2 días hábiles después de recibir su solicitud. Por favor tenga en cuenta que la entrega tomará de 5 a 10 días hábiles.

800-653-3336

Fuera de los Estados Unidos o Canadá: 541-687-0213

Fax: 541-687-2060 • www.whittierwood.com

Correo: P.O. Box 2827 • Oregon 97402, U.S.A.

NOTAS IMPORTANTES:

- Lea por completo las Instrucciones antes de comenzar a armar el mueble.
- Guarde los paneles: 1) en su caja, 2) en un sitio seco, 3) en un rango de temperaturas comprendido entre 40° y 90° (no en un piso de cemento frío que tal vez esté húmedo).
- Revise su mobiliario en forma periódica para detectar uniones despegadas, tornillos flojos o cualquier otro problema que pudiera afectar la estabilidad del mismo. Apriete los tornillos o repare las piezas según corresponda.

Código del producto:

VN

Sp. 09/08

537KFDH Banco para Almacenaje Eastport

Lista de piezas

ANTES DE ENSAMBLAR, verifique que haya recibido todas las piezas que se listan en la lista de piezas que se presenta a continuación.

Parte	Descripción	Cantidad	Parte	Descripción	Cantidad
Aa	Tablero superior	1	FERRETERÍA		
Ba	Conjunto lateral izquierdo	1	N	Tornillo de Cabeza plana 4x50mm	6
Ca	Conjunto lateral derecho	1	O	Tornillo para metal 4x32mm	18
Da	Divisor vertical	2	M	Tachuela deslizante	4
Ea	Fondo	1	L	Tornillo Philtruss	18
Fa	Panel posterior	1	J	Taquete de madera 8x30mm (insertado) ..	12

INSTRUCCIONES PARA ARMAR

Herramientas Necesarias: 9/16" o llave ajustable

Fig. 1 — Glue all Dowels = Aplique cola a todos los taquetes en este paso

1. Coloque el tablero del fondo sobre un costado. Aplique una capa delgada de cola a los agujeros para taquetes en el fondo (Ea) e introduzca los extremos de los divisores verticales (Da) que tienen dos taquetes como muestra la Figura 1. Golpéelos suavemente con un mazo de goma y limpie rápidamente el exceso de cola con un trapo húmedo. Vea la Figura 1.

Fig. 2 — Glue all Dowels = Aplique cola a todos los taquetes en este paso

2. Fije el tablero del fondo (Ea) a los divisores verticales (Da) con 6 tornillos de cabeza plana 4x50mm y sujételo firmemente a los divisores. Vea la Figura 2.

Fig. 3 — Glue all Dowels = Aplique cola a todos los taquetes en este paso

3. Aplique una capa delgada de cola a los orificios de los taquetes en el conjunto lateral izquierdo (Ba) y en el conjunto lateral derecho (Ca). Introduzca los taquetes en el tablero del fondo (Ea) como muestra la Figura 3. Golpee suavemente con un mazo de goma y limpie rápidamente el exceso de cola. Utilizando los orificios para los tornillos como guía, introduzca 6 tornillos de cabeza troncocónica 4x32mm para fijar los conjuntos laterales al conjunto del fondo. Vea la Figura 3.

Fig. 4 — Glue all Dowels = Aplique cola a todos los taquetes en este paso

4. Coloque el tablero superior (Aa) boca abajo sobre una superficie limpia protegida. Aplique una capa delgada de cola a los orificios de los taquetes en el tablero superior (Aa). Voltee el conjunto del fondo sobre el tablero superior y colóquelo en su lugar introduciendo los taquetes en los orificios. Vea la Figura 4. Golpee suavemente con un mazo de goma y limpie rápidamente el exceso de cola. Utilizando los orificios para los tornillos como guía, introduzca 12 tornillos de cabeza troncocónica 4x32mm para fijar el conjunto del fondo al tablero superior. Vea la Figura 4.

5. Coloque el banco boca abajo y mida la distancia desde la esquina superior izquierda hasta la esquina inferior derecha, y desde la esquina superior derecha hasta la esquina inferior izquierda. Si el mueble está bien encuadrado, ambas medidas serán iguales. Si una es mayor que otra, golpee suavemente la parte inferior del panel lateral del lado más largo hasta que sean iguales. Vea la Figura 5A. Coloque el panel posterior (F) sobre el banco. AVISO: El tablero superior y las patas posteriores tienen surcos para colocar el panel posterior. Fije el panel posterior utilizando 18 Tornillos Philtruss (L) a Través de los orificios pre-taladrados en el tablero superior (A), en cada panel lateral, cada divisor vertical y en el fondo del banco. Vea la Figura 5B.

6. Fije una Tachuela Deslizante (M) a la parte inferior de cada pata. Voltee la mueble arriba. Vea la FIGURA 6.

No. de modèle

537KFDH

Banc de Rangement Eastport

*Finition Miel en Pin
d'aspect Vieilli*

Instructions de Montage

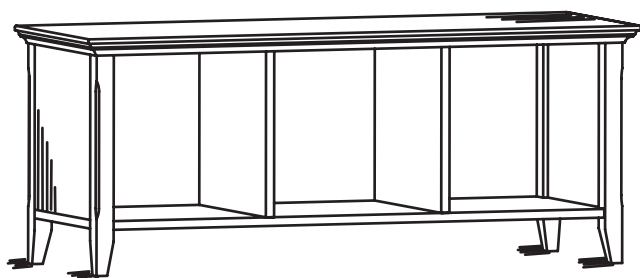

Félicitations !

*Ce joli meuble s'intégrera agréablement à votre intérieur
Pour obtenir des résultats optimum, commencez par lire
les Instructions de Montage **avant** de commencer votre projet.*

**Pour usage ménager normal seulement.
N'est pas recommandé pour usage commercial.**



Ne grimpez pas, ne vous asseyez pas ou ne vous tenez pas debout sur ce meuble.

Ne surchargez pas le tiroir ou l'étagère de ce meuble.

Avant de charger ou de déplacer ce meuble, assurez-vous que toutes les vis et tous les supports sont bien serrés.

Sortez les articles contenus dans ce meuble avant de le déplacer.

Manipulez la plaque de verre avec précaution. Le verre est fragile.

LE MODÈLE EST SUJET À CHANGEMENTS SANS PRÉAVIS.



APPELEZ-NOUS D'ABORD !

NE RETOURNEZ PAS CET ARTICLE AU MAGASIN

Politique de service : Nous remplacerons toutes les pièces défectueuses, manquantes ou endommagées pendant le montage. Veuillez contacter directement le service clientèle de Whittier Wood Products (par téléphone, fax, courrier ou e-mail) pour obtenir les pièces de remplacement.

Horaires : Le personnel accueillant de notre service clientèle est joignable du lundi au vendredi, de 7 h à 17 h (heure normale du Pacifique). Vous pouvez laisser un message 24 heures sur 24, 7 jours sur 7.

Pour placer vos commandes : Fournissez le numéro complet de modèle du meuble (angle supérieur gauche de cette page), la lettre/le numéro de la pièce, le code de production, la quantité nécessaire, la raison du remplacement, ainsi que votre nom complet et votre adresse, avec un numéro de téléphone, au cas où nous aurions besoin de vous contacter.

Les pièces sont expédiées de notre usine située à Eugene, Oregon dans les 1 ou 2 jours ouvrables à compter de la réception de votre demande. La livraison prendra de 5 à 10 jours ouvrables.

800-653-3336

À l'extérieur des États-Unis ou du Canada : 541-687-0213

Fax : 541-687-2060 • www.whittierwood.com

Courrier : P.O. Box 2827 • Oregon 97402, U.S.A

REMARQUES IMPORTANTES :

- Lisez complètement les instructions avant de commencer le montage.
- Conservez les panneaux : 1) dans leur boîte, 2) à un endroit sec, 3) à des températures variant entre 40° et 90°. (Non sur un sol en ciment froid, éventuellement humide.)
- Inspectez régulièrement votre meuble, pour voir si les pièces se décollent ou si les vis se desserrent ou si vous remarquez tout autre problème risquant d'affecter la stabilité du meuble. Resserrez ou réparez au besoin.

**Whittier
Wood**
FURNITURE

P.O. Box 2827
Eugene, OR 97402 USA

Code produit :

VN

Fr. 09/08

537KFDH Banc de Rangement Eastport

Liste des pièces

AVANT DE COMMENCER LE MONTAGE: Assurez-vous que les quantités des pièces reçues correspondent à la nomenclature des pièces figurant ci-dessous.

Pièce	Description	Qté	Parte	Description	Qté
Aa	Dessus	1		PIÈCES D'ATTACHE	
Ba	Ensemble côté gauche	1	N	Vis à tête plate no. 4x50mm	6
Ca	Ensemble côté droit	1	O	Vis à tête évidée 4x32mm	18
Da	Cloison verticale	2	M	Glissière à broquettes	4
Ea	Tablette inférieure	1	L	Vis Philtruss	18
Fa	Arrière	1	J	Goujon en bois 8x30mm (insérée)	12

INSTRUCTIONS DE MONTAGE

OUTILS NÉCESSAIRES: 9/16 po ou clé réglable

Fig. 1 — Glue all Dowels = Collez tous les chevilles

1. Placez la tablette inférieure sur son côté. Étalez une fiche couche de colle dans les trous de chevilles ménagés dans la tablette inférieure (Ea) et insérez les extrémités des cloisons verticales (Da) munies de deux chevilles, comme illustré à la figure 1. Tapez doucement à l'aide d'un maillet en caoutchouc et essuyez rapidement tout excès de colle avec un chiffon humide. Voir la Figure 1.

Fig. 2 — Glue all Dowels = Collez tous les chevilles

2. Fixez la tablette inférieure (Ea) aux cloisons verticales (Da) au moyen des 6 vis à tête plate 4 x 50 mm, puis assujettissez-la bien aux cloisons. Voir la figure 2.

Fig. 3 — Glue all Dowels = Collez tous les chevilles

3. Étalez une fine couche de colle dans les trous de chevilles ménagés dans l'ensemble côté gauche (Ba) et dans l'ensemble côté droit (Ca). Insérez les chevilles dans la tablette inférieure (Ea), comme illustré à la figure 3. Tapez doucement à l'aide d'un maillet en caoutchouc et essuyez rapidement tout excès de colle avec un chiffon humide. En vous servant des petits trous pour vis comme guides, insérez 6 vis à tête cylindrique 4x32 mm pour fixer les ensembles des côtés à l'ensemble inférieur. Voir la figure 3.

Fig. 4 — Glue all Dowels = Collez tous les chevilles

4. Placez le dessus (Aa) face vers le bas sur une surface propre et protégée. Étalez une fiche couche de colle dans les trous de cheville ménagés dans le dessus (Aa). Faites tourner l'ensemble inférieur sur le dessus, puis enfoncez les chevilles dans les trous. Voir la figure 4. Tapez doucement avec un maillet et essuyez rapidement tout excès de colle. En vous servant des petits trous pour vis comme guides, insérez 12 vis à tête cylindrique 4 x 32 mm pour fixer l'ensemble inférieur au dessus. Voir la figure 4.

5. Le meuble reposant la face dirigée vers le bas, mesurer depuis la partie supérieure gauche à la partie inférieure droite et depuis la partie supérieure droite à la partie inférieure gauche. Si le meuble est d'équerre, les mesures seront égales. Si une mesure est plus longue, taper sur le bas du panneau latéral jusqu'à ce que les mesures soient égales. Voir Figure 5A. Poser la partie Arrière (F) sur le meuble. REMARQUE : Des rainures ont été pratiquées dans les pieds supérieurs et arrière afin de positionner les parties arrière. Fixer la partie arrière à l'aide des 18 Vis Philtruss (L) à travers les trous préalablement pratiqués dans le dessus, chaque ensemble latéral, chaque cloison verticale et la tablette inférieure. Voir Figure 5B.

6. Fixer la Glissière à Broquettes (M) dans le bas de chaque pied. Tournez cet d'ameublement à la endriot. Voir Figure 6.